

SZALJUT-1

1971. április 19-én állt Föld körüli pályára az első űrállomás, a szovjet Szaljut-1.

Az egykori űrversenyben a szovjetek elveszítették a Holdra szállás lehetőségét, helyette az első űrállomás üzembehelyezésének dicsőségét szerették volna elnyerni. A Szaljut-1-et hosszabb űrbeli tartózkodásra tervezték. A 20 méter hosszú, 4 méter átmérőjű, 18 és fél tonnás hengeres test belső terei 100 köbméternyi életteret biztosítottak az űrhajósoknak. Az űrállomást három különálló részre osztották: munkateremre, lakóközletra és zsilibkamrara. Négy nagy napelemtábla biztosította az áramellátását.



Négy nappal a Szaljut-1 felbocsátása után indult a Szojuz-10 űrhajó, hogy a legénysége – Vlagyimir Satalov, Alekszej Jeliszejev és Nyikolaj Rukavisnyikov – beüzemelje az űrállomást. Az űrhajó és az űrállomás közötti átjárót azonban nem tudták kinyitni, ezért négy nappal később a küldetést megszakították.

A Szojuz-11 – Georgij Dobrovolszkijel, Vlagyiszlav Volkovval és Viktor Pacajevvel a fedélzeten – 1971. június 7-én már sikeresen dokkolt, és az űrhajósok több mint három hétig dolgoztak az űrállomáson. Visszatéréskor azonban a kabinból megszökött a levegő és mindhárom űrhajós életét veszítette. A tragédia után több látogatást nem terveztek az űrállomásra. A Szaljut-1 három hónap múlva belépett a légkörbe és megsemmisült.

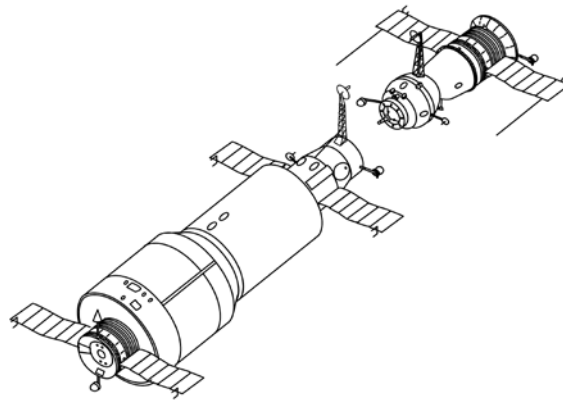

Források:

http://www.urvilag.hu/a_szaljutok_es_a_mir/20110419_a_vilag_elso_urallomasa_40_eve_startolt_a_szaljut1

<http://astro.u-szeged.hu/szakdolg/pribuszk/urallomas.html>

GALAMBOS Tibor: Emberek a világűrben (Az űrhajózás krónikája). Budapest, 1975. Kossuth Könyvkiadó
Űrhajózási lexikon. Főszerk.: Almár Iván. Szerk.: Horváth András. Budapest, 1981. Akadémiai Kiadó

Összeállította: Zajáczy György



AGORA

TUDOMÁNYOS
ÉLMÉNYKÖZPONT
DEBRECEN